

Binnenkort kom je naar het ziekenhuis voor een röntgenfoto.

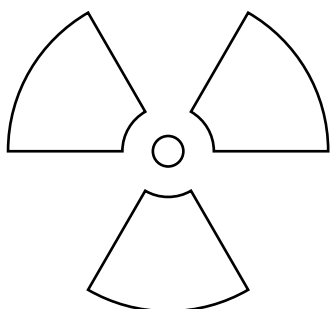

Met een röntgenfoto maken we met behulp van röntgenstralen een foto van de binnenkant van je lichaam.

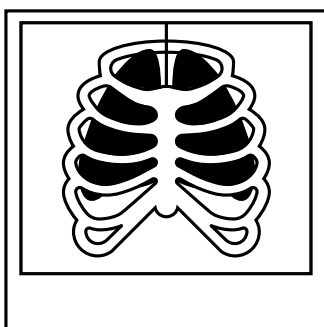

We kunnen een foto maken van je longen, buik of je botten.

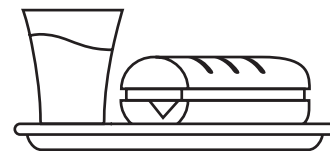

Voor een röntgenfoto is geen voorbereiding nodig. Je mag gewoon eten en drinken.

Het onderzoek

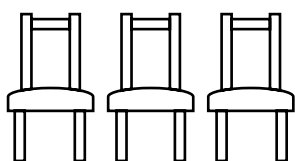

De laborant haalt je op uit de wachtruimte en neemt je mee naar de onderzoeksruimte.

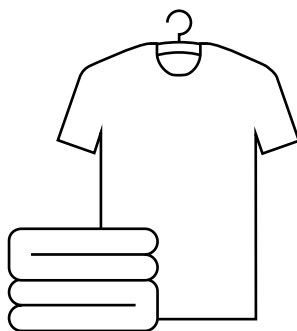

De laborant vertelt je welke kleding je uit moet trekken voor de foto. Dit hangt af van welk deel van je lichaam we een foto maken.

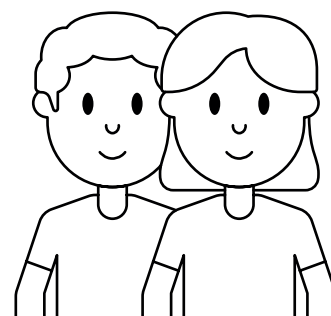

Een van je ouders of verzorgers mag bij je blijven in de onderzoeksruimte.

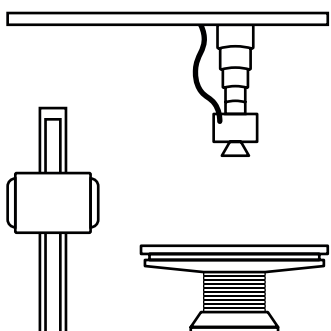

In de onderzoeksruimte staat het röntgenapparaat waarmee we de foto's maken. Het is een apparaat dat alle kanten op kan bewegen. We kunnen de foto's staand, zittend of liggend maken.

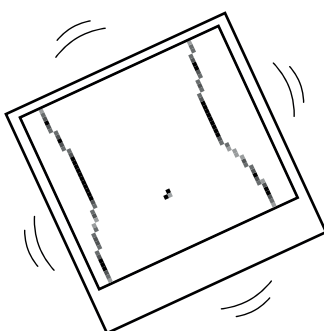

Het is belangrijk dat je tijdens het maken van de foto niet beweegt.

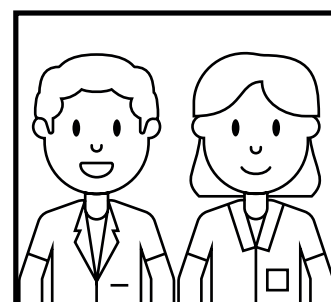

Om de foto te maken, loopt de laborant even bij je weg. De laborant gaat in de kamer achter een raam staan. Hier kan de laborant je goed horen en zien.

Contactgegevens

Als je vragen hebt over de röntgenfoto's dan kunnen je ouders of jij bellen met de afdeling radiologie op telefoonnummer **088 755 88 55**.

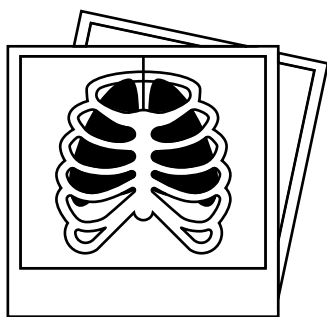

Vaak maken we meerdere foto's. De laborant vertelt je wanneer het onderzoek klaar is. Je mag je dan ook weer aankleden.

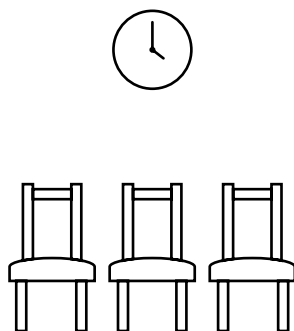

Heel soms moet je nog even wachten in de wachtkamer of in de onderzoeksruimte. De foto moet dan bekeken worden door de dokter.

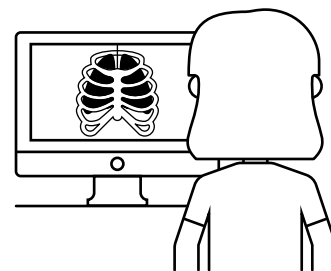

Wanneer de dokter de foto bekeken heeft, kan het zijn dat we een extra foto maken of dat het onderzoek klaar is. De laborant vertelt je dit.

Na het onderzoek

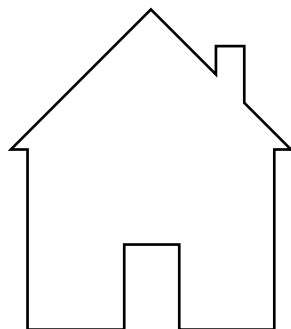

Als je van huis komt mag je weer naar huis.

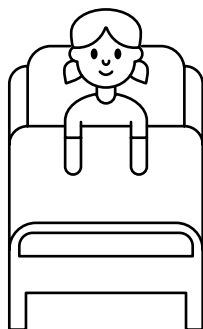

Kom je van een verpleegafdeling, dan ga je terug naar die afdeling.

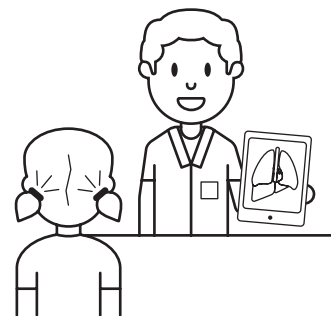

Je krijgt niet gelijk de uitslag. De uitslag van de röntgenfoto krijg je van de dokter die jou behandelt.

Contactgegevens

Als je vragen hebt over de röntgenfoto's dan kunnen je ouders of jij bellen met de afdeling radiologie op telefoonnummer **088 755 88 55**.