

# ТЕХНИЧЕСКА ХАРАКТЕРИСТИКА

## Мини ролка

Мини ролката е изработена от поцинкована стомана и покрита със слой многослойна боя, от която могат да се изработят аксесоари или различни затварящи елементи за метални покрития.

### Технически данни

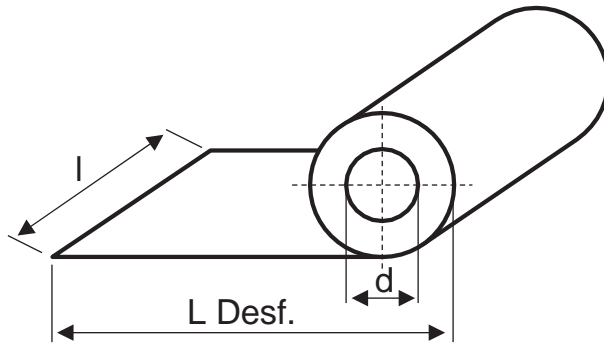

Ширина	Минимална дължина	Максимална дължина
125 -1490 мм	6 лин.метър	500 лин.метър

### Спецификация на материалите

Тип стомана	DX51D, DX52D, DX53D, DX54D, S250GD, S280GD				
Тип защита	Z100-Z275, ZM120	AZ70, AZ150,	Z100-Z275 + ГЛАНЦ	Z100-Z275 + МАТ	Z100-Z275 + ДВОЙНО ПРЕДВАРИТЕЛНО БОЯДИСАНИ
Дебелина на материала	0.25÷1.0 мм	0.25÷1.0 мм	0.4÷1.0 мм	0.4÷1.0 мм	0.4÷1.0 мм
Дебелина на слоя боя отпред/зад	-	-	L 25 µm/7 µm	Mat 35 µm/7 µm	DP 35 µm/35 µm

### Материали

ДОПУСКИ В РАЗМЕРИТЕ	РЕФЕРЕНЦИЯ	СУРОВИНА	РЕФЕРЕНЦИЯ
Продукт	SR EN 508-1: 2021	Горещо поцинкована стомана	SR EN 10346: 2015
Материал	SR EN 10143: 2006	Стомана с органично покритие	SR EN 10169:2022